



ขอบเขตของงาน

(Terms Of Reference : TOR)

งานจ้างเหมาซ่อมแซมเปลี่ยนอุปกรณ์เครื่องยึดเหนี่ยวราง

บริเวณบนเส้นทางหลัก จำนวน ๓๓๒ จุด

.....

๑. ขอบเขตงาน

ผู้รับจ้างจะต้องดำเนินการจัดหาอุปกรณ์ อะไหล่ อะไหล่สิ้นเปลือง พร้อมเครื่องมือและเครื่องมือพิเศษต่างๆสำหรับดำเนินการซ่อมแซมอุปกรณ์เครื่องยึดเหนี่ยวรางรถไฟบริเวณบนเส้นทางหลักตามขอบเขตงานจ้างดังต่อไปนี้

๑. ผู้รับจ้างจะต้องดำเนินการงานซ่อมแซมอุปกรณ์เครื่องยึดเหนี่ยวรางบริเวณบนเส้นทางหลักที่ชำรุดบกพร่องจำนวน ๓๓๒ จุด โดยมีรายละเอียดจำนวนจุดต่างๆตามภาคผนวก ก.
๒. ผู้รับจ้างจะต้องทำการถอดอุปกรณ์เครื่องยึดเหนี่ยวรางและเปลี่ยน Anchor bolt, Gauge board, Heavy type spring washer 30 และ Insulation dowel ของชุดอุปกรณ์เครื่องยึดเหนี่ยวรางพร้อมติดตั้งให้มีความมั่นคง แข็งแรงและอยู่ในสภาพที่ใช้งานได้ดี โดยมีรายละเอียดอุปกรณ์เครื่องยึดเหนี่ยวรางตามภาคผนวก ข.
๓. ผู้รับจ้างจะต้องเสนอวิธีการและขั้นตอนการปฏิบัติงาน (Method Statement) ในการเปลี่ยน Anchor bolt, Gauge board, Heavy type spring washer 30 และ Insulation dowel ของชุดอุปกรณ์เครื่องยึดเหนี่ยวรางที่เกิดการหลุดหลวมดังกล่าวให้มีความมั่นคง แข็งแรง เสนอต่อผู้ว่าจ้างเพื่อพิจารณาก่อนเข้าปฏิบัติงาน
๔. ผู้รับจ้างจะต้องรับผิดชอบในการติดต่อประสานงานผู้เกี่ยวข้องเพื่อดำเนินงานให้แล้วเสร็จครบถ้วนตามสัญญาและต้องรับผิดชอบในส่วนของการจ่ายใช้ที่่จะเกิดขึ้นเองทั้งสิ้น

กม

กจร

ก

๕. ผู้รับจ้างจะต้องจัดเตรียมแผนการดำเนินงานเสนอต่อผู้ว่าจ้างพร้อมทั้งชี้แจงรายละเอียดการดำเนินงานตามแผนงานดังกล่าวก่อนการดำเนินการ
๖. ผู้รับจ้างต้องดำเนินการแก้ไขตามตำแหน่งที่กำหนดไว้ในภาคผนวก ก. ทั้งนี้ผู้ว่าจ้างสามารถปรับเปลี่ยนตำแหน่งได้ตามความเหมาะสมหากผู้ว่าจ้างเห็นสมควรให้ดำเนินการแก้ไขที่จุดอื่น แต่ปริมาณนั้นให้คงไว้ไม่เกินตามที่กำหนด
๗. ผู้รับจ้างจะต้องทำความสะอาด ดูแลรักษาเครื่องมือ อุปกรณ์และในการทำงานผู้รับจ้างต้องเตรียมอุปกรณ์ป้องกันภัยส่วนบุคคล (PPE) เพื่อปฏิบัติงานให้ครบถ้วนด้วย
๘. ผู้รับจ้างต้องตรวจสอบความพร้อมใช้งานของเครื่องมือ อุปกรณ์ ก่อนเริ่มปฏิบัติงาน
๙. ผู้รับจ้างจะต้องนำเสนอเครื่องมือและอุปกรณ์เพื่อขอความเห็นชอบต่อผู้ว่าจ้างในการใช้เครื่องมือต่างๆดังกล่าวก่อนเริ่มปฏิบัติงาน
๑๐. ภายหลังจากการปฏิบัติงานแล้วเสร็จในแต่ละครั้ง ผู้รับจ้างต้องทำความสะอาดบริเวณที่ทำงาน พร้อมตรวจสอบความพร้อมของระบบ เพื่อสามารถใช้งานได้อย่างปลอดภัย
๑๑. ในกรณีที่เกิดข้อขัดข้องหรือปัญหาอุปสรรคใดระหว่างการดำเนินงาน ผู้รับจ้างจะต้องแก้ไขปัญหาข้อขัดข้องนั้นให้แล้วเสร็จโดยเร็วและต้องไม่ส่งผลกระทบต่อการทำงานของผู้ว่าจ้าง

## ๒. ความรับผิดชอบของผู้รับจ้าง

ผู้รับจ้างจะต้องดำเนินการจัดหาอุปกรณ์ อะไหล่ อะไหล่สิ้นเปลือง พร้อมเครื่องมือและเครื่องมือพิเศษต่างๆสำหรับดำเนินการซ่อมแซมอุปกรณ์เครื่องยึดเหนี่ยวรางรถไฟบริเวณบนเส้นทางหลักตามขอบเขตงานจ้าง ซึ่ง Anchor bolt, Gauge board, Heavy type spring washer ๓๐ และ Insulation dowel สามารถยืมไว้สำรองใช้งาน เพื่อให้เป็นไปตามสัญญา ทั้งนี้หากครบสัญญาผู้รับจ้างจะต้องส่งมอบคืนตามจำนวนที่จะสามารถส่งมอบงานได้ ซึ่งรายละเอียดความรับผิดชอบของผู้รับจ้างอื่น ๆ มีดังนี้

๑. ผู้รับจ้างต้องศึกษาสถานที่และรายละเอียดของงานให้ครบถ้วนชัดเจน เพื่อวางแผนการปฏิบัติงาน โดยไม่ก่อให้เกิดอุปสรรคระหว่างการดำเนินงาน
๒. ในกรณีที่เกิดข้อขัดข้องหรือปัญหาอุปสรรคใดในระหว่างการดำเนินงาน ผู้รับจ้างต้องเป็นผู้รับผิดชอบเพื่อจัดการแก้ไขปัญหาข้อขัดข้องเหล่านั้น ให้แล้วเสร็จโดยเร็วจนเป็นที่ยอมรับของผู้ว่าจ้างและต้องไม่กระทบต่อการให้บริการเดินรถ
๓. ผู้รับจ้างจะต้องดำเนินงานและให้ความร่วมมือประสานงานทุกกรณีกับผู้ควบคุมงานและต้องปฏิบัติตามระเบียบตามที่ผู้ว่าจ้างได้ระบุไว้

๑๓๐

กิตติ

๑

๔. ผู้รับจ้างจะต้องรับผิดชอบต่อความเสียหายต่างๆ ที่เกิดขึ้นจากการกระทำของบุคลากรของ ผู้รับจ้างเองทั้งสิ้น
๕. ผู้รับจ้างจะต้องจัดหาเครื่องแต่งกาย ชุดแบบฟอร์ม อุปกรณ์ป้องกันอันตรายจากการทำงาน ให้บุคลากรที่จะมาปฏิบัติงาน โดยให้มีป้ายชื่อผู้ปฏิบัติงานและชื่อบริษัทของผู้รับจ้างให้เห็นชัดเจน
๖. ผู้รับจ้างจะต้องปฏิบัติตามกฎหมายเกี่ยวกับเรื่องความปลอดภัย อาชีวอนามัยและสภาพแวดล้อม ในการทำงานตลอดจนปฏิบัติตามข้อกำหนดต่างๆ ที่เกี่ยวข้อง ทั้งนี้ผู้รับจ้างจะต้องทำการ ตรวจสอบติดตามประเมินผลและควบคุมดูแลการปฏิบัติงานของบุคลากรของผู้รับจ้างให้ปฏิบัติ อย่างถูกต้องรัดกุม ตามกฎของความปลอดภัยไม่ให้เกิดเหตุและไม่ก่อให้เกิดความเสียหายต่อชีวิต และทรัพย์สิน
๗. ผู้รับจ้างต้องจัดหาวัสดุปกป้องและป้องกันอันตรายที่อาจเกิดขณะทำงาน รวมถึงป้ายสัญลักษณ์ เตือนให้ทราบ ทั้งนี้ในช่วงที่จะผู้รับจ้างจะเลิกทำงานในแต่ละวันผู้รับจ้างจะต้องทำความสะอาด ตรวจสอบความเรียบร้อยของการทำงาน
๘. ผู้รับจ้างสัญญาจะต้องไม่โอนสิทธิ และ/หรือหน้าที่ตามสัญญานี้ ไม่ว่าจะทั้งหมดหรือส่วนใดส่วน หนึ่งของสัญญานี้ไปจ้างช่วงอีกต่อหนึ่ง โดยไม่ได้รับความยินยอมเป็นหนังสือจากผู้ว่าจ้างก่อน
๙. ในกรณีที่ผู้รับจ้างกระทำความผิดหรืองดเว้นการกระทำใดๆ อันเป็นการฝ่าฝืนหรือไม่ปฏิบัติตาม สัญญาข้อหนึ่งข้อใดก็ดี และผู้ว่าจ้างหรือตัวแทนได้แจ้งเป็นลายลักษณ์อักษรแล้ว แต่ผู้รับจ้างไม่ ดำเนินการแก้ไขให้ถูกต้องตามสัญญาภายใน ๗ วัน นับจากวันที่ได้รับแจ้งจากผู้ว่าจ้าง หรือกรณี ที่ผู้รับจ้างตกเป็นบุคคลล้มละลาย ผู้ว่าจ้างมีสิทธิบอกเลิกสัญญาได้ทันที โดยมีต้องบอกกล่าว ล่วงหน้าและทางผู้ว่าจ้างมีสิทธิเรียกร้องค่าเสียหายต่อไปได้ด้วย
๑๐. ในกรณีที่ผู้รับจ้างเข้าปฏิบัติงานแล้วทำให้เกิดความเสียหาย หรือทำให้อุปกรณ์อื่นๆ ที่มีอยู่เดิม สกปรก ผู้รับจ้างจะต้องเป็นผู้รับผิดชอบค่าใช้จ่ายในการซ่อมแซมทดแทน หรือทำความสะอาด ทั้งหมด ตามที่ผู้ควบคุมงานของผู้ว่าจ้างเห็นสมควร
๑๑. ในระหว่างการปฏิบัติงาน ผู้รับจ้างต้องระมัดระวังผลกระทบต่อสิ่งแวดล้อม อันเกิดจาก ฝุ่น, เสียง , การระบายน้ำ, ไฟฟ้า, ประปา, ไฟไหม้, สิ่งปฏิกูล และอื่นๆ ที่เกี่ยวข้อง ทั้งนี้หากเกิดความเสียหายหรือมีค่าใช้จ่ายใดๆ อันเนื่องมาจากผลกระทบที่เกิดขึ้น ผู้รับจ้างจะต้องรับผิดชอบและ จะต้องดำเนินการแก้ไขตามที่ผู้ควบคุมงานของผู้ว่าจ้างเห็นสมควร

๒๐

กิตติ

A

๑๒. ผู้ว่าจ้างสงวนสิทธิ์ที่จะเข้าดำเนินการในสถานที่และเวลาที่ผู้รับจ้างปฏิบัติงานอยู่ โดยไม่เป็นอุปสรรคต่องานหลักของผู้รับจ้าง ผู้รับจ้างจะถือเป็นสาเหตุเรียกกรองค่าเสียหายหรือขอขยายระยะเวลาของสัญญาไม่ได้
๑๓. ผู้รับจ้างต้องปฏิบัติตามผู้ปฏิบัติงานของผู้รับจ้างเองตามกฎหมาย เช่น กฎหมายประกันสังคม หรือกฎหมายอื่นที่เกี่ยวข้อง และผู้รับจ้างต้องปฏิบัติตามข้อกำหนดทั่วไปสำหรับการดำเนินงานด้านความปลอดภัย
๑๔. หากผู้รับจ้างมีความประสงค์จะทำงานล่วงเวลาหรือทำงานในวันหยุด ผู้รับจ้างต้องแจ้งให้ผู้ควบคุมงานเห็นชอบล่วงหน้า ๑ วันสำหรับทำงานล่วงเวลาในตอนเย็น และล่วงหน้า ๓ วันสำหรับทำงานล่วงเวลาในวันหยุดราชการ และวันหยุดนักขัตฤกษ์
๑๕. ผู้รับจ้างต้องอำนวยความสะดวกในการปฏิบัติงานเพื่อการตรวจสอบแก่ผู้ควบคุมงานของผู้ว่าจ้าง และต้องแจ้งให้ผู้ควบคุมงานทราบเป็นลายลักษณ์อักษรเมื่อต้องการให้มีการตรวจสอบงานล่วงหน้า ๑ วัน
๑๖. ผู้รับจ้างจะต้องจัดเก็บวัสดุ/อุปกรณ์ต่างๆ รวมทั้งเศษวัสดุเหลือที่ใช้ในการปฏิบัติงานให้เป็นระเบียบเรียบร้อย
๑๗. ผู้รับจ้างจะต้องรับผิดชอบค่าใช้จ่ายและความเสียหายที่อาจเกิดขึ้นทั้งหมดระหว่างการดำเนินงานของผู้รับจ้าง
๑๘. ผู้รับจ้างจะต้องจัดเตรียมอุปกรณ์ป้องกันหรือป้ายเตือนต่างๆ เพื่อให้ทราบและระมัดระวังในการปฏิบัติงานเพื่อไม่เกิดผลกระทบต่อการทำงานของผู้อื่น
๑๙. ผู้รับจ้างจะต้องดำเนินงานและให้ความร่วมมือประสานงานทุกกรณีกับผู้ควบคุมงานและต้องปฏิบัติตามระเบียบตามที่ผู้ว่าจ้างได้ระบุไว้
๒๐. ผู้รับจ้างต้องรับผิดชอบปรับพื้นที่บริเวณงานทั้งหมดรวมทั้งรับผิดชอบหรือสิ่งกีดขวางเพื่อให้ผู้รับจ้างสามารถดำเนินงานได้ครบถ้วนตามขอบเขตงาน ในกรณีที่ผู้รับจ้างมีความจำเป็นต้องขนย้าย หรือรื้อถอนสิ่งกีดขวาง เช่น ท่อน้ำ หรือระบบงานอื่นๆ เมื่อเสร็จงานแล้วผู้รับจ้างต้องดำเนินการคืนสภาพให้เรียบร้อยเหมือนเดิมหรือดีกว่าเดิม รวมทั้งต้องเก็บเศษวัสดุที่เหลือจากการรื้อถอนหรืองานก่อสร้าง ให้ผู้รับจ้างนำไปทิ้งนอกเขตพื้นที่ของผู้ว่าจ้าง
๒๑. ผู้รับจ้างจะต้องรับผิดชอบจัดหา วัสดุสิ้นเปลือง , อุปกรณ์, เครื่องมือ ที่มีความจำเป็นสำหรับการทำงาน พร้อมทั้งเครื่องจักรที่ใช้ประกอบการทำงานในพื้นที่ เช่น รถราง เป็นต้น โดยไม่คิดค่าใช้จ่ายเพิ่มเติม

โท กิณ ๑

๒๒. ผู้รับจ้างจะต้องติดต่อขอรับมอบพื้นที่พร้อมจัดทำแผนการทำงาน เสนอต่อผู้ว่าจ้างหรือตัวแทนของผู้ว่าจ้างภายใน ๗ วัน โดยต้องเสนอข้อมูลดังนี้

- รายชื่อพนักงานพร้อมเบอร์โทรศัพท์ติดต่อของระดับหัวหน้างานขึ้นไป
- แผนการทำงาน
- ขั้นตอนการทำงาน
- เอกสารขออนุมัติใช้วัสดุ / เครื่องมือต่างๆ

### ๓. ระยะเวลาการดำเนินงาน

๑. ระยะเวลาในการดำเนินงานภายใน ๖๐ วัน นับจากวันรับมอบพื้นที่ทำงาน
๒. การทำงานภายในพื้นที่ สามารถดำเนินงานได้ประมาณ ๐๑.๐๐ - ๐๔.๐๐ น. ของในแต่ละวัน เว้นแต่มีเหตุที่ไม่สามารถเข้าพื้นที่ทำงานได้ ผู้ควบคุมงานจะแจ้งล่วงหน้าอย่างน้อย ๑ วัน

### ๔. การรับประกัน

๑. รับประกันผลงานเป็นระยะเวลา ๑ ปี นับจากที่คณะกรรมการตรวจรับงานเรียบร้อยแล้ว
๒. ในช่วงเวลาการรับประกัน หากวัสดุชำรุดเสียหาย ผู้ว่าจ้างจะแจ้งเหตุดังกล่าวต่อผู้รับจ้างและผู้รับจ้างต้องส่งเจ้าหน้าที่เข้าสำรวจตรวจสอบภายใน ๑ สัปดาห์ และจะต้องดำเนินการซ่อมแซมแล้วเสร็จในเวลา ๒ สัปดาห์ หากไม่ดำเนินการในระยะเวลาที่กำหนดทางผู้ว่าจ้างสามารถขยายการรับประกันได้อีก

### ๕. การส่งมอบงานและการจ่ายค่าจ้าง

๑. การส่งมอบงานจะสมบูรณ์เมื่อได้ดำเนินการแล้วเสร็จครบถ้วนตามสัญญาและคณะกรรมการตรวจการจ้างได้ตรวจรับงานให้แก่ผู้รับจ้างเรียบร้อยแล้ว
๒. ผู้รับจ้างสามารถเบิกจ่ายค่าจ้างได้ต่อเมื่อคณะกรรมการตรวจการจ้าง ได้มีหนังสือแจ้งเห็นชอบในงานที่ส่งมอบ โดยจ่ายเงินจำนวน ๑ งวด

### ๖. สถานที่ติดต่อขอทราบข้อมูลเพิ่มเติม

บริษัท รถไฟฟ้า ร.ฟ.ท. จำกัด แผนกจัดซื้อ เลขที่ ๒๗ ถ.เพชรบุรีตัดใหม่ ซ.เพชรบุรี ๔๗ (ช.ศูนย์วิจัย) แขวงบางกะปิ เขตห้วยขวาง กทม. ๑๐๓๒๐ โทร ๐๒-๓๐๘๕๖๐๐ ต่อ ๑๔๑๕

.....

ชอ

ศิริ

ภาคผนวก ก.



### Additional works of Coring



Section : Trackwork

Department : Infrastructure

No.	Location	Additional works		Total
		East Bound (EB.)	West Bound (WB)	
1	LKB - SVB	174	158	332
		Additional works		332

A

**Additional Coring**

		<b>MAINTENANCE</b> <b>CORING FASTENER SET</b>				Section :	Trackwork
						Department :	Infrastructure
Location : LKB -SVB			Bound : EB			Note	
No.	Position					Remark	
1	Pier: 721	Plints: 2	B/P: 1	Rail: L	Side: Out	Anchor bolt has loosened	
2	Pier: 721	Plints: 7	B/P: 4	Rail: R	Side: In	Anchor bolt has loosened	
3	Pier: 721	Plints: 7	B/P: 5	Rail: R	Side: In	Anchor bolt has loosened	
4	Pier: 722	Plints: 1	B/P: 2	Rail: L	Side: Out	Anchor bolt has loosened	
5	Pier: 722	Plints: 3	B/P: 9	Rail: L	Side: Out	Anchor bolt has loosened	
6	Pier: 722	Plints: 4	B/P: 9	Rail: L	Side: Out	Anchor bolt has loosened	
7	Pier: 722	Plints: 4	B/P: 9	Rail: R	Side: In	Anchor bolt has loosened	
8	Pier: 722	Plints: 4	B/P: 9	Rail: L	Side: In	Anchor bolt has loosened	
9	Pier: 722	Plints: 5	B/P: 5	Rail: R	Side: Out	Anchor bolt has loosened	
10	Pier: 722	Plints: 6	B/P: 7	Rail: L	Side: Out	Anchor bolt has loosened	
11	Pier: 722	Plints: 6	B/P: 7	Rail: L	Side: In	Anchor bolt has loosened	
12	Pier: 722	Plints: 6	B/P: 8	Rail: L	Side: Out	Anchor bolt has loosened	
13	Pier: 722	Plints: 6	B/P: 8	Rail: L	Side: In	Anchor bolt has loosened	
14	Pier: 723	Plints: 1	B/P: 1	Rail: R	Side: Out	Anchor bolt has loosened	
15	Pier: 723	Plints: 1	B/P: 2	Rail: R	Side: In	Anchor bolt has loosened	
16	Pier: 723	Plints: 1	B/P: 2	Rail: L	Side: Out	Anchor bolt has loosened	
17	Pier: 723	Plints: 1	B/P: 3	Rail: R	Side: In	Anchor bolt has loosened	
18	Pier: 723	Plints: 1	B/P: 4	Rail: R	Side: In	Anchor bolt has loosened	
19	Pier: 723	Plints: 1	B/P: 4	Rail: L	Side: Out	Anchor bolt has loosened	
20	Pier: 723	Plints: 1	B/P: 5	Rail: L	Side: Out	Anchor bolt has loosened	
21	Pier: 723	Plints: 1	B/P: 6	Rail: L	Side: Out	Anchor bolt has loosened	
22	Pier: 723	Plints: 1	B/P: 6	Rail: L	Side: In	Anchor bolt has loosened	
23	Pier: 723	Plints: 1	B/P: 7	Rail: L	Side: Out	Anchor bolt has loosened	
24	Pier: 723	Plints: 1	B/P: 7	Rail: L	Side: In	Anchor bolt has loosened	
25	Pier: 723	Plints: 1	B/P: 8	Rail: L	Side: Out	Anchor bolt has loosened	
26	Pier: 723	Plints: 1	B/P: 8	Rail: L	Side: In	Anchor bolt has loosened	
27	Pier: 723	Plints: 2	B/P: 1	Rail: R	Side: In	Anchor bolt has loosened	
28	Pier: 723	Plints: 2	B/P: 2	Rail: R	Side: Out	Anchor bolt has loosened	
29	Pier: 723	Plints: 2	B/P: 3	Rail: L	Side: Out	Anchor bolt has loosened	
30	Pier: 723	Plints: 2	B/P: 5	Rail: R	Side: In	Anchor bolt has loosened	
31	Pier: 723	Plints: 2	B/P: 5	Rail: R	Side: Out	Anchor bolt has loosened	
32	Pier: 723	Plints: 2	B/P: 6	Rail: R	Side: In	Anchor bolt has loosened	
33	Pier: 723	Plints: 2	B/P: 7	Rail: L	Side: Out	Anchor bolt has loosened	
34	Pier: 723	Plints: 2	B/P: 9	Rail: L	Side: Out	Anchor bolt has loosened	
35	Pier: 723	Plints: 3	B/P: 1	Rail: L	Side: In	Anchor bolt has loosened	
36	Pier: 723	Plints: 3	B/P: 3	Rail: R	Side: In	Anchor bolt has loosened	
37	Pier: 723	Plints: 3	B/P: 6	Rail: L	Side: In	Anchor bolt has loosened	
38	Pier: 723	Plints: 3	B/P: 7	Rail: R	Side: In	Anchor bolt has loosened	
39	Pier: 723	Plints: 3	B/P: 7	Rail: R	Side: Out	Anchor bolt has loosened	
40	Pier: 723	Plints: 3	B/P: 9	Rail: L	Side: Out	Anchor bolt has loosened	
41	Pier: 723	Plints: 4	B/P: 1	Rail: L	Side: Out	Anchor bolt has loosened	







Additional Coring

		MAINTENANCE CORING FASTENER SET				Section :	Trackwork
						Department :	Infrastructure
Location : LKB -SVB				Bound : EB		Note	
No.	Position					Remark	
42	Pier: 723	Plints: 4	B/P: 5	Rail: L	Side: Out	Anchor bolt has loosened	
43	Pier: 723	Plints: 4	B/P: 6	Rail: L	Side: Out	Anchor bolt has loosened	
44	Pier: 723	Plints: 4	B/P: 7	Rail: L	Side: Out	Anchor bolt has loosened	
45	Pier: 723	Plints: 4	B/P: 9	Rail: L	Side: Out	Anchor bolt has loosened	
46	Pier: 723	Plints: 4	B/P: 9	Rail: R	Side: Out	Anchor bolt has loosened	
47	Pier: 723	Plints: 5	B/P: 1	Rail: R	Side: Out	Anchor bolt has loosened	
48	Pier: 723	Plints: 5	B/P: 1	Rail: L	Side: Out	Anchor bolt has loosened	
49	Pier: 723	Plints: 5	B/P: 2	Rail: L	Side: Out	Anchor bolt has loosened	
50	Pier: 723	Plints: 5	B/P: 2	Rail: L	Side: In	Anchor bolt has loosened	
51	Pier: 723	Plints: 5	B/P: 3	Rail: L	Side: Out	Anchor bolt has loosened	
52	Pier: 723	Plints: 5	B/P: 3	Rail: L	Side: In	Anchor bolt has loosened	
53	Pier: 723	Plints: 5	B/P: 6	Rail: L	Side: Out	Anchor bolt has loosened	
54	Pier: 723	Plints: 5	B/P: 7	Rail: R	Side: In	Anchor bolt has loosened	
55	Pier: 723	Plints: 5	B/P: 8	Rail: L	Side: Out	Anchor bolt has loosened	
56	Pier: 723	Plints: 5	B/P: 9	Rail: R	Side: In	Anchor bolt has loosened	
57	Pier: 723	Plints: 6	B/P: 8	Rail: R	Side: Out	Anchor bolt has loosened	
58	Pier: 723	Plints: 6	B/P: 8	Rail: L	Side: In	Anchor bolt has loosened	
59	Pier: 723	Plints: 7	B/P: 5	Rail: R	Side: In	Anchor bolt has loosened	
60	Pier: 723	Plints: 8	B/P: 9	Rail: L	Side: In	Anchor bolt has loosened	
61	Pier: 723	Plints: 9	B/P: 2	Rail: R	Side: Out	Anchor bolt has loosened	
62	Pier: 723	Plints: 9	B/P: 2	Rail: L	Side: In	Anchor bolt has loosened	
63	Pier: 723	Plints: 9	B/P: 3	Rail: L	Side: In	Anchor bolt has loosened	
64	Pier: 723	Plints: 9	B/P: 4	Rail: R	Side: Out	Anchor bolt has loosened	
65	Pier: 723	Plints: 9	B/P: 6	Rail: R	Side: In	Anchor bolt has loosened	
66	Pier: 723	Plints: 9	B/P: 6	Rail: L	Side: Out	Anchor bolt has loosened	
67	Pier: 723	Plints: 9	B/P: 7	Rail: L	Side: Out	Anchor bolt has loosened	
68	Pier: 723	Plints: 9	B/P: 7	Rail: L	Side: In	Anchor bolt has loosened	
69	Pier: 723	Plints: 9	B/P: 8	Rail: L	Side: In	Anchor bolt has loosened	
70	Pier: 723	Plints: 9	B/P: 9	Rail: L	Side: Out	Anchor bolt has loosened	
71	Pier: 723	Plints: 9	B/P: 9	Rail: L	Side: In	Anchor bolt has loosened	
72	Pier: 723	Plints: 10	B/P: 1	Rail: R	Side: In	Anchor bolt has loosened	
73	Pier: 723	Plints: 10	B/P: 2	Rail: L	Side: Out	Anchor bolt has loosened	
74	Pier: 723	Plints: 10	B/P: 3	Rail: L	Side: Out	Anchor bolt has loosened	
75	Pier: 723	Plints: 10	B/P: 3	Rail: L	Side: In	Anchor bolt has loosened	
76	Pier: 723	Plints: 10	B/P: 3	Rail: R	Side: In	Anchor bolt has loosened	
77	Pier: 723	Plints: 10	B/P: 4	Rail: L	Side: Out	Anchor bolt has loosened	
78	Pier: 723	Plints: 10	B/P: 4	Rail: L	Side: In	Anchor bolt has loosened	
79	Pier: 723	Plints: 10	B/P: 6	Rail: L	Side: Out	Anchor bolt has loosened	
80	Pier: 723	Plints: 10	B/P: 6	Rail: R	Side: In	Anchor bolt has loosened	
81	Pier: 723	Plints: 10	B/P: 6	Rail: R	Side: Out	Anchor bolt has loosened	
82	Pier: 723	Plints: 10	B/P: 7	Rail: R	Side: In	Anchor bolt has loosened	





**Additional Coring**

		<b>MAINTENANCE</b> <b>CORING FASTENER SET</b>				Section :	Trackwork
						Department :	Infrastructure
Location : LKB -SVB				Bound : EB		Note	
No.	Position					Remark	
83	Pier: 723	Plints: 10	B/P: 7	Rail: L	Side: Out	Anchor bolt has loosened	
84	Pier: 723	Plints: 10	B/P: 7	Rail: L	Side: In	Anchor bolt has loosened	
85	Pier: 723	Plints: 10	B/P: 8	Rail: R	Side: In	Anchor bolt has loosened	
86	Pier: 723	Plints: 10	B/P: 8	Rail: L	Side: Out	Anchor bolt has loosened	
87	Pier: 723	Plints: 10	B/P: 8	Rail: L	Side: In	Anchor bolt has loosened	
88	Pier: 723	Plints: 10	B/P: 9	Rail: L	Side: In	Anchor bolt has loosened	
89	Pier: 723	Plints: 11	B/P: 2	Rail: R	Side: In	Anchor bolt has loosened	
90	Pier: 723	Plints: 11	B/P: 2	Rail: L	Side: In	Anchor bolt has loosened	
91	Pier: 723	Plints: 11	B/P: 3	Rail: L	Side: Out	Anchor bolt has loosened	
92	Pier: 723	Plints: 11	B/P: 4	Rail: L	Side: Out	Anchor bolt has loosened	
93	Pier: 723	Plints: 11	B/P: 4	Rail: R	Side: In	Anchor bolt has loosened	
94	Pier: 723	Plints: 11	B/P: 6	Rail: R	Side: In	Anchor bolt has loosened	
95	Pier: 723	Plints: 11	B/P: 6	Rail: R	Side: Out	Anchor bolt has loosened	
96	Pier: 723	Plints: 11	B/P: 9	Rail: R	Side: In	Anchor bolt has loosened	
97	Pier: 723	Plints: 12	B/P: 4	Rail: R	Side: In	Anchor bolt has loosened	
98	Pier: 723	Plints: 12	B/P: 7	Rail: L	Side: In	Anchor bolt has loosened	
99	Pier: 723	Plints: 12	B/P: 8	Rail: L	Side: In	Anchor bolt has loosened	
100	Pier: 724	Plints: 1	B/P: 4	Rail: L	Side: In	Anchor bolt has loosened	
101	Pier: 724	Plints: 2	B/P: 1	Rail: R	Side: In	Anchor bolt has loosened	
102	Pier: 724	Plints: 2	B/P: 5	Rail: R	Side: In	Anchor bolt has loosened	
103	Pier: 724	Plints: 2	B/P: 7	Rail: R	Side: Out	Anchor bolt has loosened	
104	Pier: 724	Plints: 3	B/P: 6	Rail: R	Side: Out	Anchor bolt has loosened	
105	Pier: 724	Plints: 4	B/P: 1	Rail: L	Side: Out	Anchor bolt has loosened	
106	Pier: 724	Plints: 4	B/P: 2	Rail: R	Side: In	Anchor bolt has loosened	
107	Pier: 724	Plints: 4	B/P: 2	Rail: R	Side: Out	Anchor bolt has loosened	
108	Pier: 724	Plints: 4	B/P: 3	Rail: R	Side: In	Anchor bolt has loosened	
109	Pier: 724	Plints: 8	B/P: 1	Rail: R	Side: In	Anchor bolt has loosened	
110	Pier: 724	Plints: 8	B/P: 1	Rail: R	Side: Out	Anchor bolt has loosened	
111	Pier: 724	Plints: 10	B/P: 5	Rail: R	Side: Out	Anchor bolt has loosened	
112	Pier: 724	Plints: 11	B/P: 9	Rail: R	Side: Out	Anchor bolt has loosened	
113	Pier: 724	Plints: 12	B/P: 1	Rail: L	Side: Out	Anchor bolt has loosened	
114	Pier: 725	Plints: 2	B/P: 6	Rail: R	Side: Out	Anchor bolt has loosened	
115	Pier: 725	Plints: 4	B/P: 5	Rail: R	Side: In	Anchor bolt has loosened	
116	Pier: 725	Plints: 6	B/P: 5	Rail: R	Side: In	Anchor bolt has loosened	
117	Pier: 725	Plints: 6	B/P: 7	Rail: R	Side: Out	Anchor bolt has loosened	
118	Pier: 725	Plints: 6	B/P: 7	Rail: L	Side: Out	Anchor bolt has loosened	
119	Pier: 725	Plints: 7	B/P: 1	Rail: L	Side: In	Anchor bolt has loosened	
120	Pier: 725	Plints: 7	B/P: 2	Rail: L	Side: Out	Anchor bolt has loosened	
121	Pier: 725	Plints: 7	B/P: 3	Rail: L	Side: Out	Anchor bolt has loosened	
122	Pier: 725	Plints: 8	B/P: 2	Rail: R	Side: In	Anchor bolt has loosened	
123	Pier: 725	Plints: 8	B/P: 5	Rail: L	Side: Out	Anchor bolt has loosened	

*[Handwritten signatures]*

*[Handwritten mark]*

Additional Coring

		MAINTENANCE				Section :	Trackwork
		CORING FASTENER SET				Department :	Infrastructure
Location : LKB -SVB				Bound : EB		Note	
No.	Position					Remark	
124	Pier: 725	Plints: 8	B/P: 6	Rail: L	Side: In	Anchor bolt has loosened	
125	Pier: 725	Plints: 9	B/P: 5	Rail: L	Side: In	Anchor bolt has loosened	
126	Pier: 726	Plints: 1	B/P: 3	Rail: R	Side: In	Anchor bolt has loosened	
127	Pier: 726	Plints: 1	B/P: 3	Rail: R	Side: Out	Anchor bolt has loosened	
128	Pier: 726	Plints: 1	B/P: 5	Rail: L	Side: Out	Anchor bolt has loosened	
129	Pier: 726	Plints: 1	B/P: 7	Rail: R	Side: Out	Anchor bolt has loosened	
130	Pier: 726	Plints: 3	B/P: 1	Rail: L	Side: Out	Anchor bolt has loosened	
131	Pier: 726	Plints: 3	B/P: 2	Rail: L	Side: Out	Anchor bolt has loosened	
132	Pier: 726	Plints: 3	B/P: 5	Rail: R	Side: Out	Anchor bolt has loosened	
133	Pier: 726	Plints: 3	B/P: 5	Rail: L	Side: In	Anchor bolt has loosened	
134	Pier: 726	Plints: 4	B/P: 6	Rail: R	Side: Out	Anchor bolt has loosened	
135	Pier: 727	Plints: 1	B/P: 2	Rail: R	Side: In	Anchor bolt has loosened	
136	Pier: 727	Plints: 1	B/P: 3	Rail: R	Side: In	Anchor bolt has loosened	
137	Pier: 727	Plints: 1	B/P: 4	Rail: R	Side: In	Anchor bolt has loosened	
138	Pier: 727	Plints: 1	B/P: 4	Rail: L	Side: In	Anchor bolt has loosened	
139	Pier: 727	Plints: 1	B/P: 9	Rail: L	Side: Out	Anchor bolt has loosened	
140	Pier: 727	Plints: 2	B/P: 4	Rail: R	Side: In	Anchor bolt has loosened	
141	Pier: 727	Plints: 2	B/P: 8	Rail: R	Side: In	Anchor bolt has loosened	
142	Pier: 727	Plints: 2	B/P: 9	Rail: R	Side: Out	Anchor bolt has loosened	
143	Pier: 727	Plints: 3	B/P: 1	Rail: L	Side: Out	Anchor bolt has loosened	
144	Pier: 727	Plints: 4	B/P: 2	Rail: R	Side: In	Anchor bolt has loosened	
145	Pier: 727	Plints: 4	B/P: 3	Rail: L	Side: Out	Anchor bolt has loosened	
146	Pier: 727	Plints: 4	B/P: 6	Rail: L	Side: Out	Anchor bolt has loosened	
147	Pier: 727	Plints: 4	B/P: 7	Rail: L	Side: Out	Anchor bolt has loosened	
148	Pier: 727	Plints: 4	B/P: 9	Rail: L	Side: Out	Anchor bolt has loosened	
149	Pier: 727	Plints: 5	B/P: 8	Rail: R	Side: Out	Anchor bolt has loosened	
150	Pier: 727	Plints: 5	B/P: 9	Rail: R	Side: In	Anchor bolt has loosened	
151	Pier: 728	Plints: 1	B/P: 1	Rail: R	Side: In	Anchor bolt has loosened	
152	Pier: 728	Plints: 1	B/P: 2	Rail: R	Side: In	Anchor bolt has loosened	
153	Pier: 728	Plints: 1	B/P: 4	Rail: L	Side: Out	Anchor bolt has loosened	
154	Pier: 728	Plints: 1	B/P: 7	Rail: R	Side: In	Anchor bolt has loosened	
155	Pier: 728	Plints: 1	B/P: 7	Rail: L	Side: Out	Anchor bolt has loosened	
156	Pier: 728	Plints: 1	B/P: 9	Rail: L	Side: Out	Anchor bolt has loosened	
157	Pier: 728	Plints: 2	B/P: 3	Rail: R	Side: In	Anchor bolt has loosened	
158	Pier: 728	Plints: 2	B/P: 5	Rail: L	Side: Out	Anchor bolt has loosened	
159	Pier: 728	Plints: 2	B/P: 5	Rail: R	Side: In	Anchor bolt has loosened	
160	Pier: 728	Plints: 2	B/P: 6	Rail: R	Side: In	Anchor bolt has loosened	
161	Pier: 728	Plints: 2	B/P: 7	Rail: R	Side: In	Anchor bolt has loosened	
162	Pier: 728	Plints: 2	B/P: 8	Rail: R	Side: In	Anchor bolt has loosened	
163	Pier: 728	Plints: 3	B/P: 2	Rail: L	Side: Out	Anchor bolt has loosened	
164	Pier: 728	Plints: 3	B/P: 2	Rail: R	Side: In	Anchor bolt has loosened	





Additional Coring

		<b>MAINTENANCE</b> <b>CORING FASTENER SET</b>				Section :	Trackwork
						Department :	Infrastructure
Location : LKB -SVB				Bound : EB		Note	
No.	Position					Remark	
165	Pier: 728	Plints: 3	B/P: 2	Rail: R	Side: Out	Anchor bolt has loosened	
166	Pier: 728	Plints: 3	B/P: 5	Rail: R	Side: In	Anchor bolt has loosened	
167	Pier: 728	Plints: 4	B/P: 4	Rail: R	Side: In	Anchor bolt has loosened	
168	Pier: 728	Plints: 4	B/P: 8	Rail: R	Side: In	Anchor bolt has loosened	
169	Pier: 728	Plints: 4	B/P: 9	Rail: R	Side: In	Anchor bolt has loosened	
170	Pier: 728	Plints: 5	B/P: 6	Rail: R	Side: In	Anchor bolt has loosened	
171	Pier: 728	Plints: 5	B/P: 7	Rail: R	Side: In	Anchor bolt has loosened	
172	Pier: 728	Plints: 5	B/P: 8	Rail: R	Side: In	Anchor bolt has loosened	
173	Pier: 729	Plints: 1	B/P: 1	Rail: R	Side: In	Anchor bolt has loosened	
174	Pier: 729	Plints: 5	B/P: 5	Rail: R	Side: In	Anchor bolt has loosened	
Total						174	

*A*

*Handwritten signatures*

Additional Coring

		MAINTENANCE CORING FASTENER SET				Section :	Trackwork
						Department :	Infrastrurcture
Location : LKB -SVB				Bound : WB		Note	
No.	Position					Remark	
1	Pier: 721	Plints: 2	B/P: 2	Rail: L	Side: Out	Anchor bolt has loosened	
2	Pier: 721	Plints: 5	B/P: 6	Rail: L	Side: Out	Anchor bolt has loosened	
3	Pier: 721	Plints: 6	B/P: 5	Rail: L	Side: Out	Anchor bolt has loosened	
4	Pier: 721	Plints: 6	B/P: 6	Rail: L	Side: Out	Anchor bolt has loosened	
5	Pier: 722	Plints: 1	B/P: 9	Rail: L	Side: Out	Anchor bolt has loosened	
6	Pier: 722	Plints: 2	B/P: 1	Rail: R	Side: In	Anchor bolt has loosened	
7	Pier: 722	Plints: 2	B/P: 2	Rail: R	Side: In	Anchor bolt has loosened	
8	Pier: 722	Plints: 2	B/P: 3	Rail: R	Side: In	Anchor bolt has loosened	
9	Pier: 722	Plints: 2	B/P: 6	Rail: R	Side: In	Anchor bolt has loosened	
10	Pier: 722	Plints: 2	B/P: 7	Rail: R	Side: In	Anchor bolt has loosened	
11	Pier: 722	Plints: 2	B/P: 8	Rail: R	Side: In	Anchor bolt has loosened	
12	Pier: 722	Plints: 3	B/P: 6	Rail: L	Side: Out	Anchor bolt has loosened	
13	Pier: 722	Plints: 5	B/P: 2	Rail: L	Side: Out	Anchor bolt has loosened	
14	Pier: 722	Plints: 5	B/P: 7	Rail: L	Side: Out	Anchor bolt has loosened	
15	Pier: 722	Plints: 5	B/P: 7	Rail: L	Side: In	Anchor bolt has loosened	
16	Pier: 722	Plints: 5	B/P: 8	Rail: L	Side: In	Anchor bolt has loosened	
17	Pier: 722	Plints: 6	B/P: 7	Rail: R	Side: In	Anchor bolt has loosened	
18	Pier: 722	Plints: 6	B/P: 9	Rail: R	Side: In	Anchor bolt has loosened	
19	Pier: 723	Plints: 1	B/P: 1	Rail: L	Side: In	Anchor bolt has loosened	
20	Pier: 723	Plints: 1	B/P: 1	Rail: L	Side: Out	Anchor bolt has loosened	
21	Pier: 723	Plints: 3	B/P: 3	Rail: R	Side: Out	Anchor bolt has loosened	
22	Pier: 723	Plints: 3	B/P: 9	Rail: R	Side: In	Anchor bolt has loosened	
23	Pier: 723	Plints: 4	B/P: 1	Rail: R	Side: In	Anchor bolt has loosened	
24	Pier: 723	Plints: 4	B/P: 5	Rail: R	Side: In	Anchor bolt has loosened	
25	Pier: 723	Plints: 4	B/P: 7	Rail: R	Side: In	Anchor bolt has loosened	
26	Pier: 723	Plints: 4	B/P: 8	Rail: R	Side: In	Anchor bolt has loosened	
27	Pier: 723	Plints: 4	B/P: 9	Rail: R	Side: In	Anchor bolt has loosened	
28	Pier: 723	Plints: 5	B/P: 2	Rail: R	Side: In	Anchor bolt has loosened	
29	Pier: 723	Plints: 5	B/P: 4	Rail: L	Side: In	Anchor bolt has loosened	
30	Pier: 723	Plints: 5	B/P: 4	Rail: L	Side: Out	Anchor bolt has loosened	
31	Pier: 723	Plints: 5	B/P: 5	Rail: L	Side: In	Anchor bolt has loosened	
32	Pier: 723	Plints: 5	B/P: 5	Rail: L	Side: Out	Anchor bolt has loosened	
33	Pier: 723	Plints: 5	B/P: 6	Rail: L	Side: In	Anchor bolt has loosened	
34	Pier: 723	Plints: 5	B/P: 6	Rail: L	Side: Out	Anchor bolt has loosened	
35	Pier: 723	Plints: 5	B/P: 7	Rail: L	Side: In	Anchor bolt has loosened	
36	Pier: 723	Plints: 5	B/P: 7	Rail: L	Side: Out	Anchor bolt has loosened	
37	Pier: 723	Plints: 5	B/P: 8	Rail: R	Side: In	Anchor bolt has loosened	
38	Pier: 723	Plints: 5	B/P: 8	Rail: R	Side: Out	Anchor bolt has loosened	
39	Pier: 723	Plints: 6	B/P: 5	Rail: R	Side: In	Anchor bolt has loosened	
40	Pier: 723	Plints: 6	B/P: 8	Rail: R	Side: Out	Anchor bolt has loosened	

*[Handwritten mark]*

*[Handwritten mark]*

*[Handwritten mark]*

**Additional Coring**

		<b>MAINTENANCE</b> <b>CORING FASTENER SET</b>				Section :	Trackwork
						Department :	Infrastructure
Location : LKB -SVB			Bound : WB			Note	
No.	Position					Remark	
41	Pier: 723	Plints: 7	B/P: 2	Rail: L	Side: Out	Anchor bolt has loosened	
42	Pier: 723	Plints: 7	B/P: 7	Rail: L	Side: Out	Anchor bolt has loosened	
43	Pier: 723	Plints: 7	B/P: 8	Rail: R	Side: In	Anchor bolt has loosened	
44	Pier: 723	Plints: 8	B/P: 2	Rail: R	Side: In	Anchor bolt has loosened	
45	Pier: 723	Plints: 9	B/P: 7	Rail: L	Side: Out	Anchor bolt has loosened	
46	Pier: 723	Plints: 10	B/P: 5	Rail: R	Side: In	Anchor bolt has loosened	
47	Pier: 723	Plints: 11	B/P: 1	Rail: R	Side: In	Anchor bolt has loosened	
48	Pier: 723	Plints: 12	B/P: 3	Rail: R	Side: In	Anchor bolt has loosened	
49	Pier: 724	Plints: 1	B/P: 1	Rail: R	Side: In	Anchor bolt has loosened	
50	Pier: 724	Plints: 1	B/P: 8	Rail: L	Side: Out	Anchor bolt has loosened	
51	Pier: 724	Plints: 2	B/P: 3	Rail: R	Side: In	Anchor bolt has loosened	
52	Pier: 724	Plints: 2	B/P: 3	Rail: L	Side: In	Anchor bolt has loosened	
53	Pier: 724	Plints: 3	B/P: 3	Rail: R	Side: In	Anchor bolt has loosened	
54	Pier: 724	Plints: 3	B/P: 6	Rail: R	Side: In	Anchor bolt has loosened	
55	Pier: 724	Plints: 4	B/P: 2	Rail: L	Side: In	Anchor bolt has loosened	
56	Pier: 724	Plints: 4	B/P: 6	Rail: L	Side: In	Anchor bolt has loosened	
57	Pier: 724	Plints: 4	B/P: 7	Rail: R	Side: In	Anchor bolt has loosened	
58	Pier: 724	Plints: 4	B/P: 9	Rail: L	Side: In	Anchor bolt has loosened	
59	Pier: 724	Plints: 5	B/P: 2	Rail: L	Side: In	Anchor bolt has loosened	
60	Pier: 724	Plints: 5	B/P: 7	Rail: R	Side: Out	Anchor bolt has loosened	
61	Pier: 724	Plints: 5	B/P: 8	Rail: R	Side: In	Anchor bolt has loosened	
62	Pier: 724	Plints: 5	B/P: 9	Rail: R	Side: Out	Anchor bolt has loosened	
63	Pier: 724	Plints: 6	B/P: 2	Rail: R	Side: In	Anchor bolt has loosened	
64	Pier: 724	Plints: 6	B/P: 7	Rail: R	Side: In	Anchor bolt has loosened	
65	Pier: 724	Plints: 6	B/P: 7	Rail: R	Side: Out	Anchor bolt has loosened	
66	Pier: 724	Plints: 7	B/P: 3	Rail: R	Side: Out	Anchor bolt has loosened	
67	Pier: 724	Plints: 7	B/P: 7	Rail: R	Side: Out	Anchor bolt has loosened	
68	Pier: 724	Plints: 7	B/P: 9	Rail: R	Side: Out	Anchor bolt has loosened	
69	Pier: 724	Plints: 8	B/P: 1	Rail: R	Side: In	Anchor bolt has loosened	
70	Pier: 724	Plints: 8	B/P: 1	Rail: L	Side: In	Anchor bolt has loosened	
71	Pier: 724	Plints: 8	B/P: 1	Rail: L	Side: Out	Anchor bolt has loosened	
72	Pier: 724	Plints: 8	B/P: 2	Rail: L	Side: In	Anchor bolt has loosened	
73	Pier: 724	Plints: 8	B/P: 2	Rail: L	Side: Out	Anchor bolt has loosened	
74	Pier: 724	Plints: 8	B/P: 3	Rail: L	Side: In	Anchor bolt has loosened	
75	Pier: 724	Plints: 8	B/P: 3	Rail: L	Side: Out	Anchor bolt has loosened	
76	Pier: 724	Plints: 8	B/P: 4	Rail: L	Side: In	Anchor bolt has loosened	
77	Pier: 724	Plints: 8	B/P: 7	Rail: L	Side: In	Anchor bolt has loosened	
78	Pier: 724	Plints: 8	B/P: 8	Rail: L	Side: Out	Anchor bolt has loosened	
79	Pier: 724	Plints: 9	B/P: 1	Rail: R	Side: In	Anchor bolt has loosened	
80	Pier: 724	Plints: 9	B/P: 2	Rail: R	Side: In	Anchor bolt has loosened	

*Handwritten mark*

*Handwritten mark*

*Handwritten mark*

Additional Coring



		MAINTENANCE CORING FASTENER SET				Section :	Trackwork
						Department :	Infrastructure
Location : LKB -SVB				Bound : WB		Note	
No.	Position					Remark	
81	Pier: 724	Plints: 9	B/P: 3	Rail: R	Side: In	Anchor bolt has loosened	
82	Pier: 724	Plints: 9	B/P: 4	Rail: R	Side: In	Anchor bolt has loosened	
83	Pier: 724	Plints: 9	B/P: 5	Rail: R	Side: In	Anchor bolt has loosened	
84	Pier: 724	Plints: 10	B/P: 5	Rail: L	Side: In	Anchor bolt has loosened	
85	Pier: 724	Plints: 10	B/P: 6	Rail: L	Side: In	Anchor bolt has loosened	
86	Pier: 724	Plints: 10	B/P: 8	Rail: L	Side: In	Anchor bolt has loosened	
87	Pier: 724	Plints: 11	B/P: 1	Rail: R	Side: Out	Anchor bolt has loosened	
88	Pier: 724	Plints: 11	B/P: 4	Rail: R	Side: Out	Anchor bolt has loosened	
89	Pier: 725	Plints: 3	B/P: 5	Rail: R	Side: In	Anchor bolt has loosened	
90	Pier: 725	Plints: 3	B/P: 6	Rail: L	Side: In	Anchor bolt has loosened	
91	Pier: 725	Plints: 3	B/P: 7	Rail: L	Side: In	Anchor bolt has loosened	
92	Pier: 725	Plints: 3	B/P: 8	Rail: R	Side: In	Anchor bolt has loosened	
93	Pier: 725	Plints: 4	B/P: 2	Rail: R	Side: In	Anchor bolt has loosened	
94	Pier: 725	Plints: 4	B/P: 3	Rail: L	Side: In	Anchor bolt has loosened	
95	Pier: 725	Plints: 4	B/P: 4	Rail: R	Side: In	Anchor bolt has loosened	
96	Pier: 725	Plints: 4	B/P: 4	Rail: L	Side: In	Anchor bolt has loosened	
97	Pier: 725	Plints: 4	B/P: 6	Rail: R	Side: In	Anchor bolt has loosened	
98	Pier: 725	Plints: 5	B/P: 4	Rail: R	Side: In	Anchor bolt has loosened	
99	Pier: 725	Plints: 5	B/P: 4	Rail: L	Side: In	Anchor bolt has loosened	
100	Pier: 725	Plints: 5	B/P: 5	Rail: L	Side: Out	Anchor bolt has loosened	
101	Pier: 725	Plints: 5	B/P: 6	Rail: R	Side: In	Anchor bolt has loosened	
102	Pier: 725	Plints: 5	B/P: 6	Rail: L	Side: Out	Anchor bolt has loosened	
103	Pier: 725	Plints: 5	B/P: 7	Rail: L	Side: In	Anchor bolt has loosened	
104	Pier: 725	Plints: 6	B/P: 1	Rail: R	Side: In	Anchor bolt has loosened	
105	Pier: 725	Plints: 6	B/P: 1	Rail: L	Side: In	Anchor bolt has loosened	
106	Pier: 725	Plints: 6	B/P: 3	Rail: R	Side: In	Anchor bolt has loosened	
107	Pier: 725	Plints: 6	B/P: 4	Rail: R	Side: In	Anchor bolt has loosened	
108	Pier: 725	Plints: 6	B/P: 6	Rail: R	Side: In	Anchor bolt has loosened	
109	Pier: 725	Plints: 6	B/P: 6	Rail: L	Side: In	Anchor bolt has loosened	
110	Pier: 725	Plints: 7	B/P: 2	Rail: L	Side: In	Anchor bolt has loosened	
111	Pier: 725	Plints: 7	B/P: 3	Rail: L	Side: In	Anchor bolt has loosened	
112	Pier: 725	Plints: 7	B/P: 4	Rail: L	Side: In	Anchor bolt has loosened	
113	Pier: 725	Plints: 7	B/P: 4	Rail: R	Side: In	Anchor bolt has loosened	
114	Pier: 725	Plints: 7	B/P: 6	Rail: R	Side: In	Anchor bolt has loosened	
115	Pier: 725	Plints: 7	B/P: 7	Rail: R	Side: In	Anchor bolt has loosened	
116	Pier: 725	Plints: 7	B/P: 8	Rail: R	Side: In	Anchor bolt has loosened	
117	Pier: 726	Plints: 1	B/P: 1	Rail: L	Side: In	Anchor bolt has loosened	
118	Pier: 726	Plints: 1	B/P: 2	Rail: L	Side: In	Anchor bolt has loosened	
119	Pier: 726	Plints: 1	B/P: 3	Rail: L	Side: In	Anchor bolt has loosened	
120	Pier: 726	Plints: 1	B/P: 4	Rail: L	Side: In	Anchor bolt has loosened	





Additional Coring

		MAINTENANCE CORING FASTENER SET				Section :	Trackwork
						Department :	Infrastrurcture
Location : LKB -SVB				Bound : WB		Note	
No.	Position					Remark	
121	Pier: 726	Plints: 1	B/P: 5	Rail: L	Side: In	Anchor bolt has loosened	
122	Pier: 726	Plints: 1	B/P: 6	Rail: L	Side: In	Anchor bolt has loosened	
123	Pier: 726	Plints: 1	B/P: 6	Rail: R	Side: In	Anchor bolt has loosened	
124	Pier: 726	Plints: 1	B/P: 7	Rail: L	Side: In	Anchor bolt has loosened	
125	Pier: 726	Plints: 1	B/P: 8	Rail: L	Side: In	Anchor bolt has loosened	
126	Pier: 726	Plints: 1	B/P: 9	Rail: L	Side: In	Anchor bolt has loosened	
127	Pier: 726	Plints: 2	B/P: 4	Rail: R	Side: In	Anchor bolt has loosened	
128	Pier: 726	Plints: 2	B/P: 5	Rail: R	Side: In	Anchor bolt has loosened	
129	Pier: 726	Plints: 2	B/P: 9	Rail: R	Side: In	Anchor bolt has loosened	
130	Pier: 726	Plints: 2	B/P: 9	Rail: L	Side: In	Anchor bolt has loosened	
131	Pier: 726	Plints: 3	B/P: 1	Rail: L	Side: In	Anchor bolt has loosened	
132	Pier: 726	Plints: 3	B/P: 3	Rail: L	Side: In	Anchor bolt has loosened	
133	Pier: 726	Plints: 3	B/P: 4	Rail: R	Side: In	Anchor bolt has loosened	
134	Pier: 726	Plints: 3	B/P: 5	Rail: L	Side: In	Anchor bolt has loosened	
135	Pier: 726	Plints: 4	B/P: 2	Rail: L	Side: In	Anchor bolt has loosened	
136	Pier: 726	Plints: 4	B/P: 4	Rail: R	Side: In	Anchor bolt has loosened	
137	Pier: 726	Plints: 4	B/P: 5	Rail: R	Side: In	Anchor bolt has loosened	
138	Pier: 726	Plints: 4	B/P: 9	Rail: L	Side: In	Anchor bolt has loosened	
139	Pier: 726	Plints: 5	B/P: 2	Rail: L	Side: In	Anchor bolt has loosened	
140	Pier: 726	Plints: 5	B/P: 4	Rail: R	Side: In	Anchor bolt has loosened	
141	Pier: 726	Plints: 5	B/P: 8	Rail: R	Side: In	Anchor bolt has loosened	
142	Pier: 726	Plints: 5	B/P: 8	Rail: L	Side: In	Anchor bolt has loosened	
143	Pier: 727	Plints: 1	B/P: 1	Rail: R	Side: In	Anchor bolt has loosened	
144	Pier: 727	Plints: 2	B/P: 4	Rail: L	Side: In	Anchor bolt has loosened	
145	Pier: 727	Plints: 2	B/P: 9	Rail: R	Side: In	Anchor bolt has loosened	
146	Pier: 727	Plints: 3	B/P: 1	Rail: R	Side: In	Anchor bolt has loosened	
147	Pier: 727	Plints: 3	B/P: 4	Rail: R	Side: In	Anchor bolt has loosened	
148	Pier: 727	Plints: 3	B/P: 6	Rail: R	Side: In	Anchor bolt has loosened	
149	Pier: 727	Plints: 3	B/P: 7	Rail: R	Side: In	Anchor bolt has loosened	
150	Pier: 727	Plints: 4	B/P: 1	Rail: R	Side: In	Anchor bolt has loosened	
151	Pier: 728	Plints: 1	B/P: 2	Rail: R	Side: In	Anchor bolt has loosened	
152	Pier: 728	Plints: 1	B/P: 7	Rail: L	Side: In	Anchor bolt has loosened	
153	Pier: 728	Plints: 2	B/P: 9	Rail: R	Side: In	Anchor bolt has loosened	
154	Pier: 728	Plints: 3	B/P: 6	Rail: R	Side: In	Anchor bolt has loosened	
155	Pier: 728	Plints: 3	B/P: 7	Rail: R	Side: In	Anchor bolt has loosened	
156	Pier: 728	Plints: 4	B/P: 4	Rail: R	Side: In	Anchor bolt has loosened	
157	Pier: 728	Plints: 4	B/P: 5	Rail: L	Side: In	Anchor bolt has loosened	
158	Pier: 729	Plints: 2	B/P: 7	Rail: R	Side: In	Anchor bolt has loosened	
Total						158	







ภาคผนวก ข.

๒๓ ๒๓ ๒๓

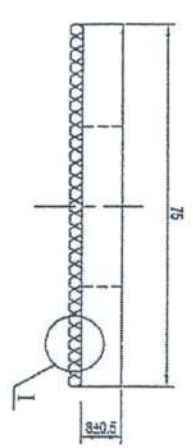
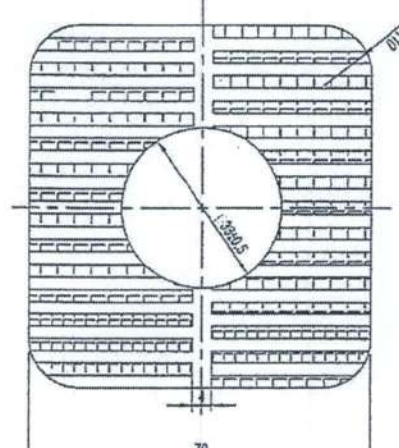



1  
3:1

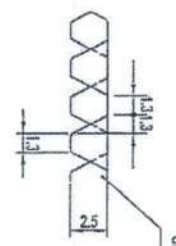

- Notes :
- 1 · Material is QT450-10 ;
  - 2 · Weight is 0.37kg ·
  - 3 · The presentation position shall have clear logo on the top surface of the fastening board · and all are flush lettering.

### AS-BUILT DRAWING

Submitted by ARLC  
Approved by CSC  
Date: 31 Oct 2019  
Date: 18 Jan 2019

SOVANNABHUME AIRPORT RAIL LINK AND CITY AIR TERMINAL

SYSTEM: TRACKWORK

SCALE: 1:1  
TITLE OF AS-BUILT / AS-CONSTRUCTED DRAWING: Spring clip-II Type Indirect Rail Fastener Gauge board

EMPLOYER

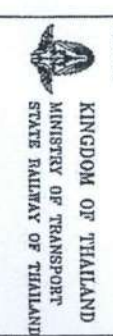

CONSTRUCTION SUPERVISOR CONSULTANTS

ARL (TRW-1) SITE + PROJECT: B103-2\_A

CONTRACTOR

SIEMENS

ORIGINATOR

DATE	REVISION	BY	APPROVED

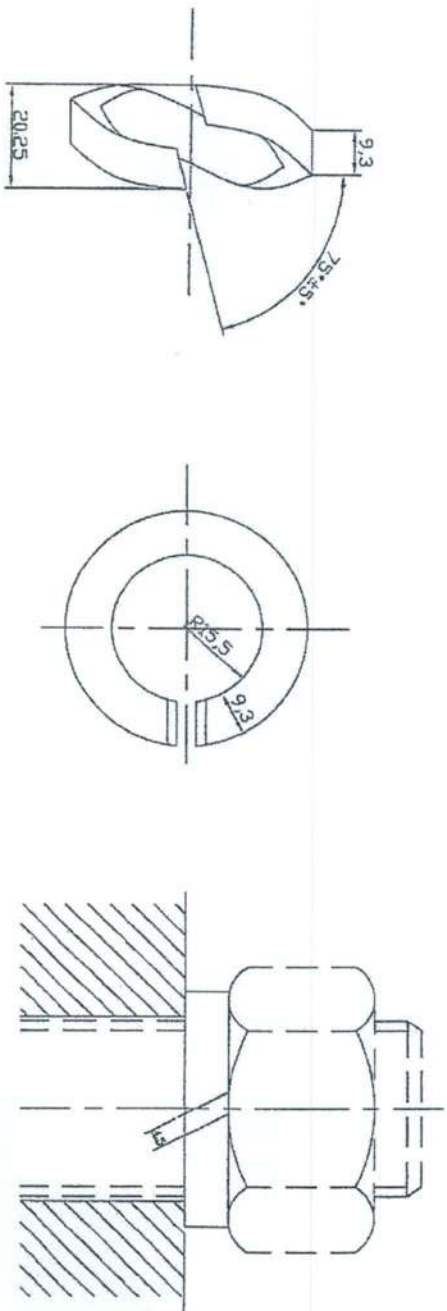

Note:  
The material is 65Mn.

02

**AS-BUILT DRAWING**

Submitted by: ARLC  
 Approved by: CSC  
 (Medha Sirirungvattanasakul)  
 TRV Project Manager  
 Date: 31 OCT 2019  
 Date: 18 JAN 2020  
 (Frank Charnoch)  
 TRV Specialist

SYSTEM: TRACKWORK  
 TITLE: OP AS-BUILT / AS-CONSTRUCTED DRAWING 1  
 Spring clip-II Type Indroad Rail Fastener  
 Heavy type spring washer 30

Scale: 1:1  
 Unit: mm  
 Date: 31 OCT 2019  
 Sheet 11 of 15

**KINGDOM OF THAILAND**  
 MINISTRY OF TRANSPORT  
 STATE RAILWAY OF THAILAND

CONSTRUCTION SUPERVISION CONSULTANTS 1  
 MTR JANI ENGINEERING CONSULTANTS CO., LTD.  
 TOTAL ENGINEERING CONSULTANTS CO., LTD.  
 PANGRONG CONSULTANTS INTERNATIONAL  
 MTR ENGINEERING CONSULTANTS CO., LTD.  
 MTR INTERNATIONAL GROUP

CONTRACTOR 1  
**SIEMENS**  
 SIEMENS & ELECTRONIC ENGINEERING  
 AIRPORT RAIL LINK CORPORATION

ORIGINATOR: **SRRT**

NO.	REV.	DATE	DESCRIPTION
1	01	31 OCT 2019	AS-BUILT DRAWING

CONSTRUCTION SUPERVISION CONSULTANTS :  
 1. ADP ASIA ENGINEERING CONSULTANTS CO., LTD.  
 2. TAI ENGINEERING CONSULTANTS CO., LTD.  
 3. SURETECH CONSULTANTS INTERNATIONAL  
 4. NATE ENGINEERING CONSULTANTS CO., LTD.  
 5. CHEN ENGINEERING CONSULTANTS CO., LTD.  
 6. INTERRAIL ENGINEERING CONSULTANTS LTD.

CONTRACTOR :  
 SIEMENS  
 AIRPORT RAIL LINK EQUIPMENT

ORIGINATOR :  
 SUPVANRAPHUM AIRPORT RAIL LINK AND CITY AIR TERMINAL

NO.	REVISION	DATE

DATE : 31 OCT 2010  
 TITLE OF AS-BUILT / AS-CONSTRUCTED DRAWING :  
 V1-I Rail Fastener Insulation detail  
 SHEET 3 OF 18

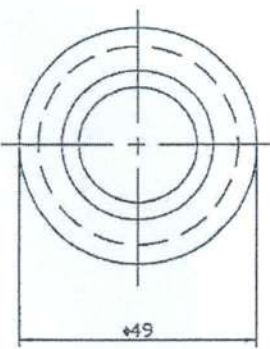
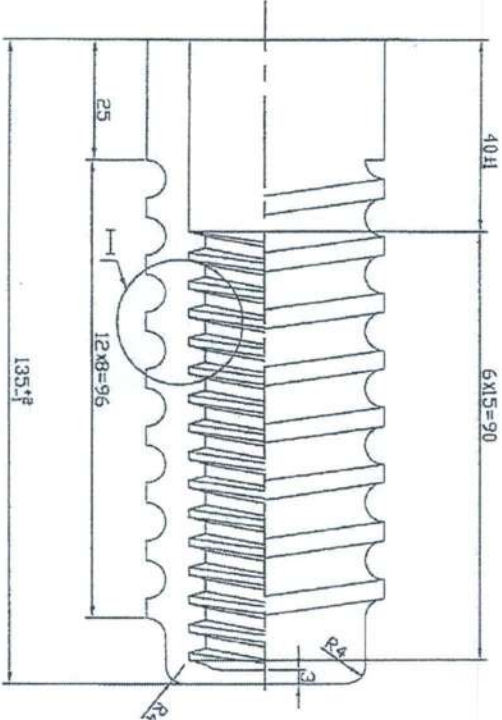
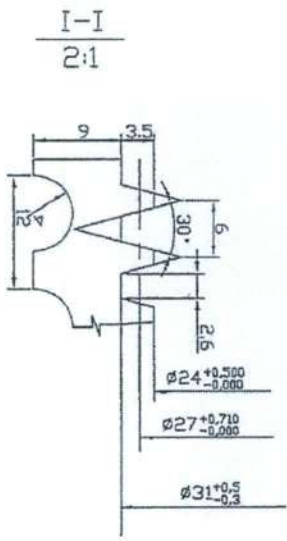

**Notes**  
 1. The material is glass fiber reinforced polyamide 6 or polyamide 66.  
 2. Weight: 0.24kg.

**AS-BUILT DRAWING**

Submitted by ARLC  
 Approved by CSC  
 (Mecha Sirinangwanthorn)  
 TRW Project Manager  
 (Frank Christoph)  
 TRW Specialist

Date: 31 OCT 2010  
 Date: 11 JAN 2010

SUPVANRAPHUM AIRPORT RAIL LINK AND CITY AIR TERMINAL  
 SYSTEM: TRACKWORK  
 SCALE: 1:1  
 TITLE OF AS-BUILT / AS-CONSTRUCTED DRAWING :  
 V1-I Rail Fastener Insulation detail  
 SHEET 3 OF 18